



MANUEL D'INSTRUCTION POUR LE RÉFRIGÉRATEUR 12/24V SOLSTICE

INSTRUCTION MANUAL FOR 12/24V DC SOLSTICE

MODELE /MODEL 308 / 393



Pour assurer l'utilisation sécuritaire des appareils Solstice, s'il vous plait lire les instructions suivantes complètement avant d'opérer l'appareil

To ensure proper use of this appliance and your safety, please read the following instructions completely before operating this appliance

Guide d'utilisation

Laissez-nous d'abord vous féliciter d'avoir fait l'acquisition d'un de nos appareils SolFreeze. Sachez que vous vous êtes procuré un appareil peu ordinaire, qui a été soumis à divers contrôles de qualité, tant au point de vue esthétique qu'au niveau technique, rendant votre appareil de réfrigération fonctionnel et fiable, dès sa première utilisation sur une source électrique de courant continu (12 Volts ou 24 Volts c.c.). Vos provisions seront bien conservées, soit congelées dans la section du bas ou refroidies dans la section du haut. Nous soulignons l'importance de lire ce guide d'utilisation avant de brancher l'appareil. Merci d'investir dans un produit d'ici.

Information utilisateur

Les informations divulguées dans ce feuillet sont des renseignements importants concernant l'utilisation de notre réfrigérateur et celui-ci n'est commune à aucune autre unité de réfrigération. Nous vous prions de lire ce guide avant de brancher de l'appareil.

Pour la disposition d'ordures relatives à ce produit, veuillez contacter votre centre de service local. Au Québec, contactez Recyc-Quebec au 1-800-807-0678.

Pour des renseignements d'ordre technique ou référant au service sous ou hors garantie, communiquez avec SolFreeze
1-888-691-3309

Consignes de sécurité

NE JAMAIS BRANCHER CET APPAREIL AU COURANT ALTERNATIF (120 / 240 VOLTS A.C.)

Éviter tout contact liquide (transport sous la pluie, remisage extérieur) en protégeant l'appareil et l'emballage avec une bâche imperméable. Ne pas placer de contenants avec contenu liquide au dessus de l'appareil pour prévenir la détérioration d'isolant et autres dommages aux composantes électriques, pouvant être causés par un écoulement accidentel.

EXIGENCE DE SÉCURITÉ

Danger : risque d'incendie ou d'explosion liquide frigorigène inflammable utilisé

Ne pas percer les tubes de réfrigérateur

- N'utilisez pas de dispositifs mécaniques pour dégivrer le réfrigérateur.
- Assurez vous que l'entretien est effectué par le personnel de service autorisé en usine afin de minimiser les dommages sur produits ou les questions de sécurités
- Ne pas stocker des substances explosives comme les bombes aérosol avec un propulseur inflammable dans cet appareil.

AVERTISSEMENT : Garder les ouvertures de ventilation, dans l'enceinte de l'appareil ou dans la structure intégrée, sans obstruction.

AVERTISSEMENT : N'utiliser pas de dispositifs mécaniques ou d'autre moyens pour accélérer le processus de dégivrage, autre que ceux recommandés par le fabricant.

AVERTISSEMENT : Ne pas endommager le circuit de réfrigérant.

AVERTISSEMENT : N'utilisez pas d'appareils électriques à l'intérieur des compartiments de stockage d'aliments de l'appareil, à moins qu'ils ne soient du type recommandé par le fabricant.

ATTENTION : Les enfants devraient être surveillés pour s'assurer qu'ils ne jouent pas avec l'appareil.

DANGER : Risque de piégeage des enfants. Avant de jeter un ancien appareil :

- Retirer la porte ou le couvercle.
- Laissez les étagères en place afin que les enfants ne puissent pas facilement monter à l'intérieur

DANGER : N'ajoutez pas de verrou à la porte ou couvercle. Cela peut entraîner le piégeage et le préjudice des enfants.

EXIGENCES DE SÉCURITÉ

Cet appareil n'est pas destiné à être utilisé par des personnes (y compris des enfants) dont les capacités physiques sensorielles ou mentales peuvent être différentes ou réduites, ou qui n'ont pas d'expérience ou de connaissances, à moins que ces personnes ne reçoivent de supervision ou de formation pour faire fonctionner l'appareil par un personne responsable de leur sécurité

À PROPOS DE L'EMPLACEMENT DE VOTRE APPAREIL OU CONGÉLATEUR

- L'arrière doit être bien ventilé.
- Garder loin des matériaux d'isolation et sources de chaleur.
- Garder loin des endroits trop humides, trop près de sources d'eau afin d'éviter problèmes électriques et défaillances.

- Placer et conserver appareil ou congélateur de niveau et sur une surface stable (ajuster les pattes sous l'appareil au besoin).
- Conserver un espace d'au moins 3cm de chaque côté de l'appareil (droite et gauche), 3cm en haut et 10cm à l'arrière.
- Éviter de mettre à proximité des gaz toxiques et corrosifs.
- Placer l'appareil de manière à avoir accès facile aux bornes de branchement c.c.
- Éviter de tirer, allonger et tourner/tordre le fil d'alimentation électrique c.c., Éviter aussi de déposer des objets lourds sur le fil électrique pour ne pas endommager ce dernier.

Avant utilisation

PRÉPARATION

Déballer l'appareil et tous les accessoires.

Placer l'appareil convenablement et à niveau (voir section emplacement ci-haut)

Nettoyer l'intérieur de l'appareil (voir section entretien ci bas)

Ouvrir les portes de l'appareil et attendre que les températures de l'appareil soient les mêmes (à la température de la pièce)

Période d'essai (mise en fonction initiale)

- 1- Consulter les sections « mise en garde » et « conseils techniques », ci bas.
- 2- Brancher l'appareil directement sur une source fiable de 12 Volt ou 24 Volt c.c. (batterie ou autre), qui devrait être non connectée à d'autres appareils lors du branchement du frigo. Toute connexion au frigo (fil d'alimentation ou rallonge) devrait être effectuée avant de brancher les bornes de la source d'énergie c.c.
*** L'appareil détectera un ou l'autre des voltages sans aucune manipulation.**
- 3- Pour démarrer l'appareil (vide), tourner le bouton du thermostat au maximum (1 étant température plus chaude et 7/maximum étant température plus froide).
- 4- Laisser le thermostat en position maximum pour environ 4 heures (sans ouvrir les portes) afin d'obtenir les températures les plus froides, et ensuite réglez la température désirée.
- 5- ***Note.** Si l'appareil a été transporté en position horizontale (couché), le mettre debout (vertical) et attendre 24 heures avant de le brancher et de le mettre en marche.

Si l'appareil est arrêté (hors fonction) pour plus d'un jour, il faut reprendre les étapes 3 & 4 décrites ci-haut pour remettre l'appareil en marche. Il demeure toutefois préférable de garder l'appareil en fonction en tout temps, même s'il n'y a aucuns aliments à l'intérieur, pour empêcher une influence négative sur la durée de vie de l'appareil.

Conseils Techniques

Branchement :

Type et taille du fil

Afin de brancher votre appareil SolFreeze, il est recommandé d'utiliser du câble multibrin en cuivre étamé, double gainé de type marin pouvant prendre jusqu'à 600V et 105C comme température à sec. Le bon choix de fils peut grandement affecter la performance de votre appareil SolFreeze

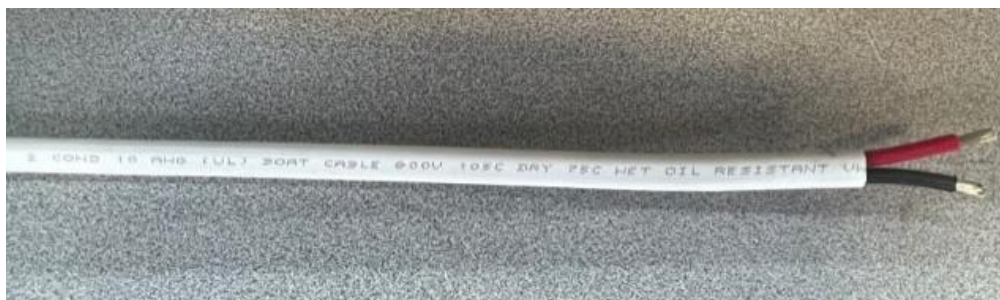

De plus, le bon calibre de fils est primordial pour assurer l'alimentation de votre appareil. Vous référer au tableau suivant pour sélectionner le bon calibre de fil afin de brancher votre appareil à la source de courant continu.

		LONGUEUR DU FIL De la batterie à l'appareil et de l'appareil à la batterie (en pieds)																			
		LENGTH OF WIRING From battery source of current to appliance and back to battery source (in feet)																			
Courant Total De L'appareil selon le voltage (A/HR) Total Current Of Appliance according to voltage (A/HR)	24 VOLT DC	3%	10	15	20	25	30	40	50	60	70	80	90	100	110	120	130	140	150	160	170
		2-5A	14	14	14	12	12	12	10	10	10	8	8	8	8	8	6	6	6	6	6
	12 VOLT DC	3%	10	15	20	25	30	40	50	60	70	80	90	100	110	120	130	140	150	160	170
		2-5A	14	14	12	12	10	10	10	8	8	8	8	6	6	6	6	6	6	6	6
		Wire Gauges for a 3% Voltage Drop																			
		Grosseur Du Fils pour une baisse de voltage de 3%																			

Schéma de connexion filaire

Installer une protection de surcharge (fusible) de 15amp sur la ligne/borne positive de votre source (batteries) de 12V ou 24V. L'utilisation d'un voltage incorrect peut causer des dommages à l'appareil ou à l'utilisateur.

S'assurer de ne pas inverser les polarités, c'est-à-dire qu'il faut brancher le fil positif sur la borne positive (+) et le fil négatif sur la borne négative (-) (voir schéma)

Remarque :

Les dommages causés au contrôle électronique, par polarité inversée, ne sont pas couverts sous garantie.

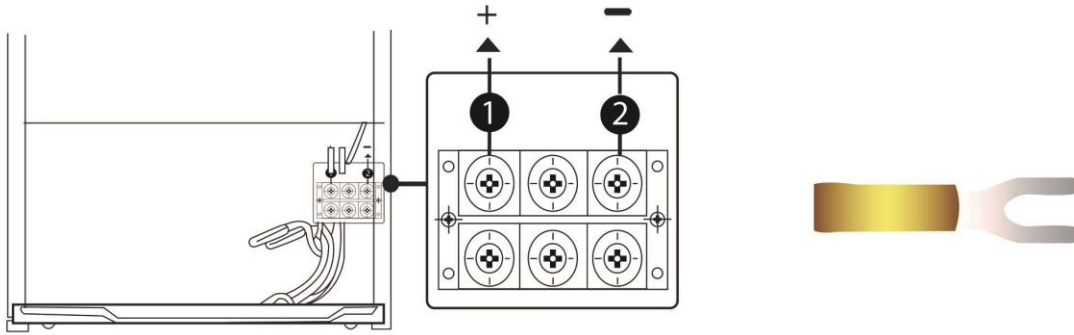

S'il y a utilisation de panneaux solaires; assurez-vous d'une bonne mise à la terre (ground)

Mise en garde

Si vous avez à bouger l'appareil, il est préférable de le vider de tout aliment et contenant.

Débrancher le pôle négatif en premier, suivi du positif. Idéalement, débrancher la source d'énergie électrique (batterie ou autre) avant de débrancher ou rebrancher le frigo.

Attention, ne pas prendre l'appareil par les portes, par le dessus ou les valves pour soulever l'appareil.

Il est préférable de ne pas déménager l'appareil dehors, durant une période d'intempéries (trop de pluie, neige).

Lors du positionnement de l'appareil, s'assurer que le câble d'alimentation n'est pas coincé ou endommagé.

Si l'appareil n'est pas utilisé pour une longue période, le débrancher pour éviter des troubles électriques et restreindre le potentiel d'incendie pouvant être causé par le vieillissement de l'isolant du fil. Sécher l'intérieur de l'appareil et laisser les portes ouvertes afin de réduire les risques de mauvaises odeurs et moisissure.

Ne pas utiliser d'appareils mécaniques ou autres moyens pour accélérer le processus de dégivrage.

Ne pas visser ou percer les parois de votre appareil

Tous les emballages reliés à l'appareil doivent être enlevés.

AVERTISSEMENT : Risque de coincement d'enfant. Avant de mettre au rebut votre ancien congélateur :

- Démontez les portes
- Mettez les paniers et autres dans un endroit approprié afin que les enfants ne puissent pas facilement grimper à l'intérieur

Installation

- Installer le réfrigérateur dans un endroit pratique, à l'abri de la chaleur et du froid extrêmes. Permettre un dégagement suffisant entre le réfrigérateur et la paroi latérale pour que la ou les portes s'ouvrent sans obstruction.
- Sélectionnez un espace avec un plancher de niveau fort.
- Prévoyez 1 pouce d'espace entre le côté du réfrigérateur et le mur.
- L'appareil doit être correctement connectée à l'alimentation 12V, ventiler l'arrière du réfrigérateur pour assurer l'évacuation de la chaleur

Ventilation suggérée pour les réfrigérateurs encastrés

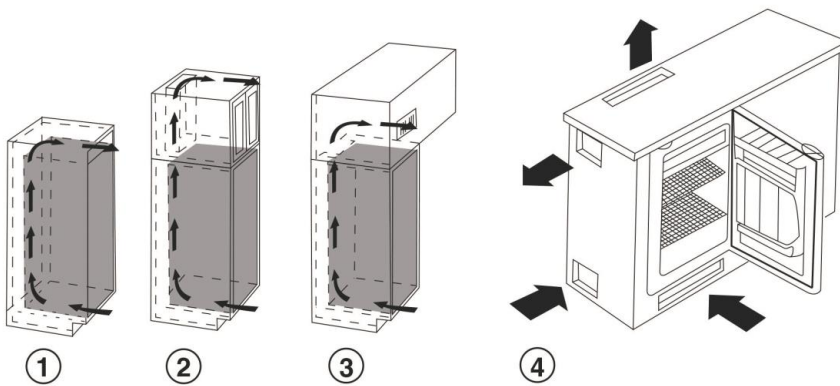

Applications

APPAREIL

Une fois l'appareil mis en fonction et devenu bien froid, il devrait consommer entre 2.5amp et 3.5amp à l'heure.

La température de l'appareil vide (section du bas) devrait être entre 1* Celsius et 4* Celsius pour les réfrigérateurs

CONGÉLATEUR

La température du congélateur devrait être entre -8 Celsius et -12 Celsius (à noter que les contenants en vitre, à contenu liquide, ne devraient pas être mis au congélateur).

Entretien

NETTOYAGE

Nettoyer l'appareil une fois par mois, au besoin.

Débrancher avant nettoyage. Laisser débrancher durant 5 à 10 minutes après le nettoyage, pour éviter les défaillances par contact humide.

Laver à l'eau chaude

Éviter d'utiliser les produits suivants : détergents alcalins, poudre abrasive, produits à base de pétrole, alcool, benzène, détergents caustiques, brosses de nylon, huile de banane, pour ne pas endommager les surfaces de plastique.

Nettoyer les dégâts d'huile de cuissons et sauce Soya immédiatement, sinon les composantes de plastique resteront tachées.

Nettoyer les joints d'étanchéité (caoutchoucs de contours de portes) immédiatement après un dégât, afin qu'ils conservent leurs intégrités fonctionnelles.

Vérifier l'état et la position du fil électrique c.c. avant de rebrancher l'appareil (voir les sections précédentes « période d'essai » « mise en garde » & « conseils techniques »).

DÉGIVRAGE

Lorsqu'une couche de givre recouvre les murs intérieurs du congélateur et du réfrigérateur il faut débrancher l'appareil et laisser fondre (ne pas oublier de placer temporairement vos aliments dans un endroit froid pour la conservation). Essuyer l'eau avec un linge sec, attendre 5 à 10 minutes et rebrancher l'appareil.

ATTENTION : Ne pas utiliser d'appareils mécaniques pour accélérer le dégivrage autre que suggéré dans ces instructions.

DEPLACEMENT DU REFRIGERATEUR

- Débranchez la source d'alimentation.
- Assurez-vous que le réfrigérateur reste en position verticale pendant le transport (si possible) sinon vous pouvez le coucher du côté du module électronique

CONSEILS D'ECONOMIE D'ÉNERGIE

- Le réfrigérateur doit être situé dans l'endroit le plus frais de la pièce, loin des appareils produisant de la chaleur ou des conduits de chauffage, et à l'abri de la lumière directe du soleil.
- Laissez les aliments chauds refroidir à la température ambiante avant de les placer au réfrigérateur.
- Assurez vous d'envelopper les aliments correctement et d'essuyer les contenants avant de les placer au réfrigérateur. Cela réduit l'Accumulation de gel à l'intérieur du réfrigérateur

APPLICATION ET DÉMONTAGE DES ACCESSOIRES

Tous les accessoires tel que : les tablettes au congélateur, les tiroirs et pare chocs de portes peuvent être enlevés en les soulevant vers le haut et retirant vers vous, ou en retirant vers vous en soulevant.

TROU D'ÉVACUATION D'EAU

Le trou est situé à l'intérieur, sur la paroi interne arrière et sert à laisser évacuer l'accumulation d'eau due à la condensation à l'intérieur de l'appareil. Éviter toute obstruction et accumulation de débris dans cette zone.

Par temps humide ou lors de canicules, la condensation peut s'accroître suffisamment et déborder du récipient collecteur d'eau, situé à l'arrière du frigo (au dessus du compresseur). Il faut alors retirer le frigo (voir mise en garde, ci haut), ôter le récipient collecteur et vider l'eau.

À vérifier avant de faire réparer

L'appareil ne fonctionne pas, vérifiez:

- L'appareil est bien branché
- Il y a du courant à la source de branchement (12.4 Volts minimum)
- Le thermostat est-il à zéro ou à 3.5 ?

Les aliments sont congelés dans la partie frigo vérifiez :

- Si le thermostat est plus élevé que 3.5
- Si les aliments touchent la source de réfrigération à l'arrière (intérieur)
- Si les aliments conservés sont contenus dans l'eau

Le compresseur fonctionne sans arrêt vérifiez:

- Si les portes sont bien fermées
- S'il y a une source de chaleur près de l'appareil

La température dans l'appareil n'est pas idéale, vérifiez :

- S'il y a trop d'aliments dans l'appareil ou circulation d'air insuffisante
- Si la porte est bien fermée, ou ouverte trop fréquemment
- Si l'indication du thermostat est trop basse (meilleur autour de 3.5 à 4)

L'appareil fait du bruit anormal, vérifiez :

- Si l'emballage est complètement enlevé
- Si l'appareil est installé de niveau
- Si l'appareil est trop collé au mur arrière
- Si les pattes ajustables avant sont bien serrées

L'appareil dégage de la chaleur :

- C'est normal quand l'appareil est branché et en utilisation.

CHANGEMENT DE LA PORTE RÉVERSIBLE

SOLSTICE 308 et 393

Les outils nécessaires pour inverser
les portes du Solstice 308 et 393



Vous aurez besoin des outils suivants (de gauche à droite):

- Clé à rochet
- Tournevis plat
- Tournevis Phillips #2
- Clé Allen 5/32
- Douille 8mm et 10mm

1. Débranchez le réfrigérateur ou coupez le courant
2. Positionnez le réfrigérateur en angle afin d'avoir accès au-dessus et sous le réfrigérateur. (NE PAS COUCHER SUR LE DOS CAR VOUS RISQUEZ DE BRISER LE CONDENSEUR)
3. Retirez le cap de plastique de la charnière sur le dessus du réfrigérateur à l'aide d'un tournevis plat. Dévissez ensuite la charnière avec un tournevis étoile et retirez-la complètement.

Vous aurez aussi besoin de l'ensemble d'inversion des portes qui se trouve avec le manuel de l'utilisateur



4. Retirez la porte supérieure en la glissant vers le haut



5. Dévissez la charnière du centre à l'aide de la clé Allen 5/32 et retirez la porte du bas en la glissant vers le haut

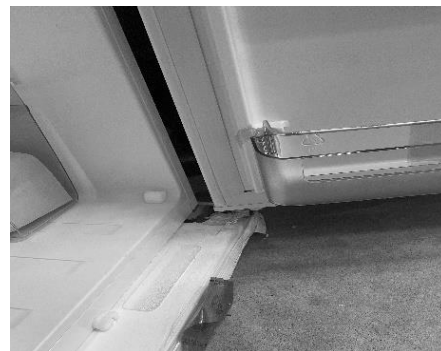

6. Retirez les pattes et enlever la charnière sous le réfrigérateur avec la clé à rochet et la douille 8mm ou le tournevis Philipps no.2



7. Dévissez la tige de la charnière à l'aide de la clé à molette. Tournez la charnière et réinstallez la tige et la patte



8. Retirez la vis qui se trouve dans le nouvel emplacement de la charnière et soulevez le papier pour exposer les trous. Réinstallez la charnière du nouveau côté



NB: Ne vissez pas au complet car ces vis servent à l'ajustement des portes

9. Localisez le sac de support de charnière inclus dans le réfrigérateur. Dévissez les supports de charnière de la porte du réfrigérateur (2) et du congélateur (1) et installez les nouveaux supports de charnière du côté gauche des deux portes



10. Glissez la porte sur la tige de la charnière du bas et réinstallez la penture du centre du côté gauche (après avoir enlevé les petits collants et le couvre-vis qui cache les trous)



NB: Ne vissez pas au complet car ces visser servent à l'ajustement des portes



11. Glissez la porte du haut sur la tige de



12. Localisez la nouvelle charnière du haut en métal fournie dans le réfrigérateur et installez du côté opposé.



13. Retirez le cap de plastique du côté gauche sur le dessus du réfrigérateur et installez le du côté droit pour couvrir les trous de l'ancienne charnière

14. Ajuster les portes à l'aide de la charnière du bas qui se déplace d'avant en arrière et de la charnière qui se déplace horizontalement de gauche à droite afin qu'elle ferme de façon étanche. Une fois que la porte est bien positionnée, vissez la charnière du bas et elle du centre.



15. Installer le cap de penture du haut. Vous pouvez maintenant remettre le réfrigérateur en position verticale et vous assurez que les portes ferment bien.



Guide de dépannage

Vous pouvez résoudre facilement de nombreux de réfrigérateur courants, ce qui vous permet d'économiser le cout d'un éventuel appel de service.

Essayez les suggestions ci-dessous pour voir si vous pouvez résoudre le problème avant d'appeler pour le service.

PROBLÈME	CAUSES POSSIBLES
<p>Le réfrigérateur ne fonctionne pas</p> <p>Le compresseur s'allume et s'éteint</p> <p>Le voltage qui se rend au réfrigérateur est sous 12v ou 24 v</p>	<ul style="list-style-type: none">• Le réfrigérateur est débranché.• Le disjoncteur est déclenché /fusible soufflé• Le compresseur manque d'aire• La température ambiante est plus chaude que la normal• La porte est laissée ouverte ou est fréquemment ouverte.• Le réfrigérateur n'a pas les dégagements corrects.• Le réfrigérateur a récemment été déconnecté pendant un certain temps.
<p>Le compartiment du réfrigérateur est trop chaud</p>	<ul style="list-style-type: none">• Le contrôle de la température n'est pas réglé correctement.• La porte est laissée ouverte ou est fréquemment ouverte.• Le joint de la porte ne scelle pas correctement.• Une grande quantité d'aliments chauds a été rangé récemment. Attendez que le réfrigérateur atteigne la température choisie.• Le réfrigérateur a récemment été déconnecté pendant un certain temps.
<p>Vibration ou cliquetis (une légère vibration est normale)</p>	<ul style="list-style-type: none">• Les pieds de nivellement doivent être ajustées.• Le réfrigérateur est placé sur une surface inégale ou faible• Le réfrigérateur touche le mur. Remettre le réfrigérateur de niveau et éloignez-le du mur.
<p>La température de la surface extrême du réfrigérateur est chaude</p>	<ul style="list-style-type: none">• Les murs extérieurs du réfrigérateur peuvent être jusqu'à 30 ° F plus chauds que la température ambiante.• C'est normal pendant que le compresseur fonctionne pour transférer la chaleur de l'intérieur de l'armoire du réfrigérateur.

L'humidité s'accumule à l'intérieure du Réfrigérateur

Bruits de bulles ou de gloussements (comme de l'eau qui bouillante)

Bruits d'éclatement ou de craquement lorsque le compresseur se met en marche

La porte ne se fermera pas correctement

- La porte est laissée ouverte ou est fréquemment ouverte.
- Le joint d'étanchéité des portes est défectueux
- Il est normal qu'une mince couche de givre se forme sur la proie arrière du réfrigérateur (si celle-ci devient trop épaisse faut faire le processus de dégivrage)
- C'est le son normal du réfrigérant (utilisé pour refroidir) qui circule dans tout le système.
- C'est normal, les pièces métalliques subissent une expansion et une contraction, comme les conduites d'eau chaud. Le son se stabilisera ou disparaîtra au fur et à mesure que le réfrigérateur fonctionnera.
- Le réfrigérateur n'est pas sur une surface plane.
- Le joint est sale.
- Le panier de rangement est hors position

POLITIQUES DE GARANTIE SOLFREEZE

(À CONSERVER DANS VOS DOSSIERS)

Réfrigérateur Solstice au 12 et/ou 24 Volts c.c.

GARANTIE LIMITÉE DE 2 ANS

COMPRESSEUR & CONTRÔLEUR GARANTIS 2 ANS

SolFreeze garantit que les réfrigérateurs Solstice au 12 /24 Volts c.c. sont libres de défauts techniques, pour une durée de 2 ans, à compter de la date d'achat. Particularité: le compresseur et le contrôleur d'énergie électrique portent une garantie, offerte par le fabricant / fournisseur distinct de ces composants spécifiques. La garantie offerte sur les réfrigérateurs et ses composants est réduite à la durée de 90 jours, à compter de la date d'achat, si l'appareil est utilisé en application commerciale.

Inclusions / couverture de la garantie limitée

- 1- La réparation ou le remplacement de pièces techniques défectueuses
- 2- La main d'œuvre requise pour remédier à toute défaillance diagnostiquée, seulement lorsque la réparation est effectuée par SolFreeze de Châteauguay, Qc, Canada
- 3- Les frais d'expédition (transport terrestre seulement pour la 1^{ère} année) liés à l'envoi et retour de pièces individuelles (avec autorisation de SolFreeze)

Limitations / restrictions de la garantie limitée

- 4- La garantie ne s'applique pas aux produits;
Ayant été transporté en position horizontale, autrement qu'inscrit sur l'emballage
Ayant été branché au c.c. moins de 24 heures après le transport horizontal
Ayant été soumis à de la négligence, à de l'usage abusif ou déraisonnable

Ayant subi une installation inappropriée

Ayant subi des réparations ou altérations non autorisées par TSI

Ayant été endommagés par accident, par incendie ou lors de déplacements
- 5- Le non-respect des instructions décrites au guide de l'utilisateur, illustrant les modes d'utilisation, d'entretien et de transport, annule l'application de la garantie
- 6- Le propriétaire de l'appareil doit acheminer chez SolFreeze ou un distributeur autorisé, à ses frais et par les moyens qu'il choisit lui-même, tout appareil défaillant pour y faire effectuer les travaux couverts sous garantie.

À l'exception des inclusions divulguées précédemment (alinéa # 3), le consommateur a l'obligation d'acquitter les frais liés au transport dudit appareil, ainsi qu'aux coûts de pièces et main d'œuvre fournies par quiconque autre que SolFreeze (sauf sous autorisation expresse de SolFreeze)

- 7- Toute pièce utilisée à la réparation dudit appareil doit rencontrer les exigences et spécifications de SolFreeze
- 8- La durée de la garantie se limite à 2 ans, à compter de la date d'achat, incluant le compresseur et le contrôleur d'énergie électrique, qui sont couverts par leur garantie distincte s'étendant sur 2 ans (pièces & main d'œuvre)

Exclusions de la garantie limitée

Ce que la garantie limitée ne couvre pas;

- 9- Tous frais de transport de l'appareil, autre que défini à l'alinéa # 3
- 10- Tous frais de déplacement / kilométrage / transport et déboursés en vue d'obtenir du service sous garantie
- 11- Tous les frais dévolus à l'obtention de service de réparation mobile
- 12- Tout défaut de composante vitrée ou plastique, d'élément d'éclairage (Ampoule ou DEL) et de fusibles
- 13- Tout défaut d'ordre esthétique (égratignures, bosselures, fissures, etc..)
- 14- Tous travaux d'entretien, tels que recommandés au guide de l'utilisateur
- 15- Toute perte indirecte résultant des conséquences d'une défaillance du réfrigérateur (ex; victuailles, nourriture, liquides, médicaments, système et réseau d'alimentation électrique c.c. externe)

Droits légaux

Cette garantie confère certains droits légaux au consommateur. Vous pouvez possiblement vous prévaloir d'autres droits, qui peuvent varier d'une province à l'autre.

User guide

First, let us congratulate you on your purchase of one of our SolFreeze appliance. You've purchased an unusual appliance, which has been subjected to various quality controls, both aesthetically and technically, making your refrigeration appliance functional and reliable, right from its first use on a DC electrical source (12 Volts or 24 Volts DC only). Your food will be well preserved, either frozen in the top section or chilled in the bottom section. We emphasize the importance of reading this user's guide before connecting the appliance.

User Information

The information disclosed in this leaflet is important information concerning the use of our refrigerator model Solstice 308 and 393 and is not common to any other refrigeration unit. Please read this guide before connecting the appliance.

For disposal of this product, please contact your local service center. In Québec, contact Recyc-Québec at 1-800-807-0678.

For technical, warranty or non-warranty service inquiries, please contact SolFreeze at 1-888-691-3309.

Safety instructions

NEVER CONNECT TO ALTERNATING CURRENT (120 / 240 VOLTS A.C.)

Avoid contact with liquids (transport in the rain, outdoor storage) by protecting the device and packaging with a waterproof tarpaulin. Do not place containers with liquid contents on top of the device to prevent deterioration of insulation and other damage to electrical components that may be caused by accidental spillage.

SECURITY REQUIREMENT

Danger: risk of fire or explosion flammable refrigerant used

Do not Pierce refrigerator tubes

Do not use mechanical devices to defrost the refrigerator.

- Ensure that maintenance is carried out by factory-authorized service personnel to minimize product damage or safety issues.

WARNING: Keep ventilation openings in the appliance enclosure or built-in structure free of obstructions.

WARNING: Do not use mechanical devices or other means to accelerate the defrosting process, other than those recommended by the manufacturer.

WARNING: Do not damage the refrigerant circuit.

WARNING: Do not use electrical appliances inside the appliance's food storage compartments, unless they are of the type recommended by the manufacturer.

CAUTION: Children should be supervised to ensure that they do not play with the device.

DANGER: Risk of child entrapment. Before disposing of an old appliance:

- Remove the door or lid.
- Leave shelves in place so that children cannot easily climb inside.

DANGER: Do not add a lock to the door or cover. This can lead to entrapment and harm to children.

SAFETY REQUIREMENTS

This device is not intended for use by persons (including children) whose physical, sensory or mental capabilities may be different or reduced, or who lack experience or knowledge, unless such persons are given supervision or training in the operation of the device by a person responsible for their safety.

ABOUT THE LOCATION OF YOUR APPLIANCE

- The rear must be well ventilated.
- Keep away from insulation materials and heat sources.
- Keep away from damp areas and water sources to avoid electrical problems and malfunctions.
- Place and keep appliance on a stable surface (adjust legs under appliance if necessary).
- Maintain a minimum clearance of 3cm on each side of the unit (right and left), 3cm at the top and 10cm at the rear.
- Avoid placing toxic and corrosive gases in the vicinity.
- Position the device so as to have easy access to the DC connection terminals.
- Avoid pulling, stretching, and twisting the DC power cord, and avoid placing heavy objects on the cord to avoid damaging it.

Before Use

PREPARATION

Unpack the unit and all accessories.

Position the unit properly and level (see location section above)

Clean the inside of the unit (see maintenance section below)

Open the appliance doors and wait for the appliance to reach room temperature.

Trial period (initial start-up)

- 1- See the “warnings” and “technical advice” sections below.

- 2- Connect the appliance directly to a reliable 12 Volt or 24 Volt DC power source (battery or other), which should be unconnected to other appliances when connecting the fridge. Any connection to the fridge (power cord or extension lead) should be made before connecting the DC power source terminals.
- 3- The unit will detect either voltage without any manipulation. However, the lighting (LED bulb) might have to be manually adjusted to the correct voltage.
- 4- To start the appliance (empty), turn the thermostat knob to maximum (1 being the hottest temperature and 7/maximum being the coldest temperature).
- 5- Leave the thermostat on maximum for about 4 hours (without opening the doors) to obtain the coldest temperatures, then set the desired temperature.

***Note.** If the unit has been transported horizontally (lying down), stand it upright and wait 24 hours before plugging it in and switching it on.

If the appliance is shut down for more than one day, repeat steps 3 & 4 above to restart it. However, it is preferable to keep the appliance running at all times, even if there is no food inside, to prevent any negative influence on the appliance's service life.

Technical Advice

Connection:

Wire type and size

To connect your SolFreeze device, it is recommended to use multi-strand tinned copper, double-sheathed marine-type cable that can take up to 600V and 105C as a dry temperature. The right choice of wires can greatly affect the performance of your SolFreeze device

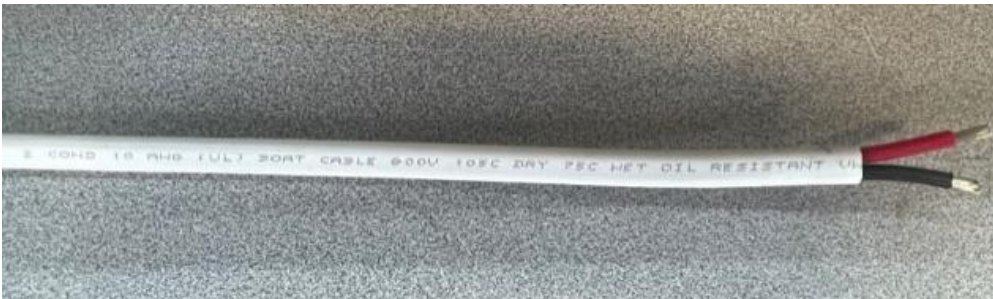

In addition, the correct wire gauge is essential to ensure the power supply of your device. Refer to the following table to select the correct wire gauge to connect your device to the DC power source.

		LONGUEUR DU FIL De la batterie à l'appareil et de l'appareil à la batterie (en pieds)																			
		LENGTH OF WIRING From battery source of current to appliance and back to battery source (in feet)																			
Courant Total De L'appareil selon le voltage (A/HR) Total Current Of Appliance according to voltage (A/HR)	24 VOLTDC	3%	10	15	20	25	30	40	50	60	70	80	90	100	110	120	130	140	150	160	170
		2-5A	14	14	14	12	12	12	10	10	10	8	8	8	8	8	6	6	6	6	6
	12 VOLTDC	3%	10	15	20	25	30	40	50	60	70	80	90	100	110	120	130	140	150	160	170
		2-5A	14	14	12	12	10	10	10	8	8	8	8	6	6	6	6	6	6	6	6
		Wire Gauges for a 3% Voltage Drop Grosseur Du Fils pour une baisse de voltage de 3%																			

Install a 15amp overload protection (fuse) on the positive line/borne of your 12V or 24V source (batteries). Using the wrong voltage may cause damage to the device or the user.

Make sure not to reverse the polarities, i.e. connect the positive wire to the positive (+) terminal and the negative wire to the negative (-) terminal (see diagram).

Note:

Damage to the electronic control due to reversed polarity is not covered under warranty.

If using solar panels, ensure proper grounding.

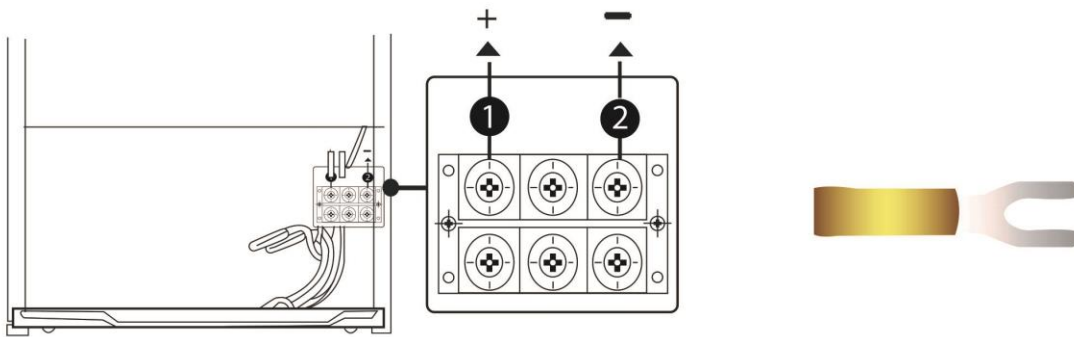

WARNING

If you have to move the unit, it's best to empty it of all food and containers.

Disconnect the negative pole first, followed by the positive. Ideally, disconnect the electrical power source (battery or other) before unplugging or reconnecting the fridge.

Do not lift the appliance by the doors, top or valves.

It is preferable not to move the appliance outside, during a period of bad weather (too much rain, snow).

When positioning the unit, ensure that the power cable is not trapped or damaged.

If the unit is not to be used for an extended period, unplug it to avoid electrical disturbances and restrict the potential for fire caused by ageing wire insulation. Dry the inside of the unit and leave the doors open to reduce the risk of unpleasant odours and mould.

Do not use mechanical devices or other means to accelerate the defrosting process.

Do not screw or pierce freezer walls.

All packaging connected to the appliance must be removed.

WARNING: Risk of child entrapment. Before disposing of your old freezer:

- Remove the doors
- Put baskets and the like in a suitable place so that children can't easily climb inside.

Installation

- Install the refrigerator in a convenient location, away from extreme heat and cold. Allow sufficient clearance between the refrigerator and the side wall so that the door(s) can be opened without obstruction.
- Select a space with a strong levelled floor.
- Allow 1" clearance between the side of the fridge and the wall.
- The appliance must be correctly connected to the 12V power supply. Ventilate the rear of the refrigerator to ensure heat dissipation.

Suggested ventilation for built-in refrigerator

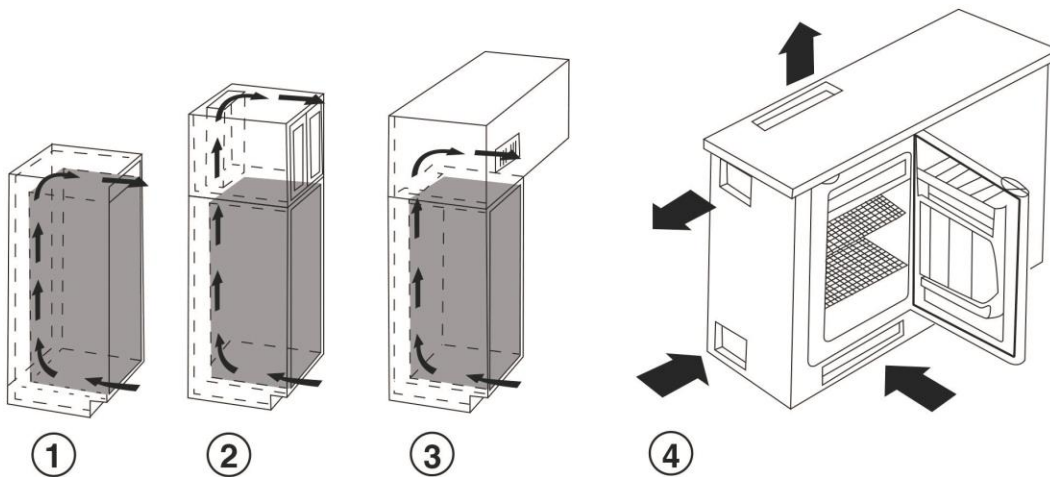

Applications

Once the unit has been switched on and has cooled down, it should consume between 2.5 and 3.5 amps per hour.

The temperature of the empty appliance (bottom section) should be between 1* Celsius and 4* Celsius for refrigerators.

Freezer

Freezer temperature should be between -8 Celsius and -12 Celsius (note that glass containers with liquid contents should not be placed in the freezer).

Maintenance

CLEANING

Clean the unit once a month as required.

Wash in hot water.

Never clean with flammable fluids. The fumes can create a fire hazard.

Avoid using the following products: alkaline detergents, abrasive powder, petroleum-based products, alcohol, benzene, caustic detergents, nylon brushes, banana oil, to avoid damaging plastic surfaces.

Clean up spills of cooking oil and Soya sauce immediately, otherwise the plastic components will remain stained.

Clean seals (door edge rubbers) immediately after damage, so that they retain their functional integrity.

Check the condition and position of the DC wire before reconnecting the unit (see previous sections “test period” “warning” & “technical advice”).

Defrost

When a layer of frost covers the inside walls of the freezer and refrigerator, unplug the appliance, and allow it to melt (don't forget to temporarily place your food in a cold place for storage). Wipe off the water with a dry cloth, wait 5 to 10 minutes and reconnect the appliance.

CAUTION: Do not use mechanical devices to accelerate defrosting other than those suggested in these instructions.

MOVING THE REFRIGERATOR

- Disconnect the power supply.
- Make sure that the refrigerator remains upright during transport (if possible), otherwise you can lay it down on the side of the electronics module.

ENERGY-SAVING TIPS

- The refrigerator should be located in the coolest part of the room, away from heat-producing appliances or heating ducts, and out of direct sunlight.
- Allow hot food to cool to room temperature before placing in the refrigerator.
- Be sure to wrap food properly and wipe containers dry before placing in the refrigerator. This reduces frost build-up inside the fridge.

APPLICATION AND REMOVAL OF ACCESSORIES

All accessories, such as freezer shelves, drawers and door bumpers, can be removed by lifting upwards and pulling out towards you, or by pulling out towards you and lifting up.

WATER DRAIN HOLE

The hole is located inside on the rear inner wall, and is used to drain off the accumulation of water due to condensation inside the unit. Avoid any obstruction or accumulation of debris in this area.

In humid weather or during heatwaves, condensation can build up sufficiently and overflow the water collection container at the rear of the fridge (above the compressor). In this case, remove the fridge (see warning above), take out the collection container and empty.

DOOR REVERSALE MANUAL FOR SOLSTICE 308 and 393

The tools needed to reverse Solstice 308 and 393 doors



You'll need the following tools
(from left to right):

- Ratchet wrench
- Flat screwdriver
- Phillips #2 screwdriver
- Allen key 5/32
- Socket 8mm and 10mm
- Adjustable wrench

You'll also need the door reversing kit included with the user manual.



1. Unplug the refrigerator or switch off the power supply

2. Position the refrigerator at an angle to allow access above and below it. (DO NOT LIE ON THE BACK, AS YOU MAY BREAK THE CONDENSER).



3. Remove the plastic cap from the hinge on the top of the refrigerator using a flathead screwdriver. Then unscrew the hinge with the Phillips screwdriver and remove it completely.



4. Remove the top door by sliding it upwards



5. Unscrew the center hinge using the 5/32 Allen Key and remove the bottom door by sliding it upwards



6. Remove the lugs and remove the hinge under the refrigerator using the ratchet wrench and 8mm socket or Philips screwdriver no.2.



7. Unscrew the hinge pin using a wrench. Turn the hinge and reinstall the pin and lug



8. Remove the screw in the new hinge position and lift the paper to expose the holes. Reinstall the hinge on the new side



NB: Do not screw all the way in, as these screws are used to adjust the doors.

9. Locate the hinge support bag included in the refrigerator. Unscrew the refrigerator and freezer door hinge supports from the refrigerator door and freezer door. Install new hinge brackets on the left-hand side of both doors.



10. Slide the door onto the bottom hinge pin and reinstall the center hinge on the left side (after removing the small stickers and the screw cover that hides the holes).



NB: Do not screw all the way in, as these screws are used to adjust the doors.



11. Slide the top door onto the center hinge pin



12. Locate the new metal top hinge supplied in the refrigerator and install on the opposite side.



13. Remove the plastic cap on the left-hand side of the top of the refrigerator and install it on the right-hand side to cover the holes in the old hinge.



14. Adjust the doors using the bottom hinge, which moves back and forth, and the hinge, which moves horizontally from left to right, to ensure a tight fit. Once the door is correctly positioned, screw on the bottom hinge and the center hinge.

15. Install the top hinge cap. You can now return the refrigerator to its upright position and make sure the doors close properly.



Troubleshooting guide

You can easily solve many common refrigerator problems, saving the cost of a service call.

Try the suggestions below to see if you can solve the problem before calling for service.

Fridge not working.	<ul style="list-style-type: none">• The refrigerator is unplugged.• Circuit breaker tripped / fuse blown
The refrigerator compartment is too hot.	<ul style="list-style-type: none">• Compressor running out of air• Ambient temperature warmer than normal• Door left open or frequently opened.• The refrigerator does not have the correct clearances.• The refrigerator has recently been disconnected for some time.
Vibration or rattling (slight vibration is normal)	<ul style="list-style-type: none">• Temperature control is not set correctly.• Door left open or opened frequently.• Door gasket does not seal properly.• A large quantity of hot food has been stored recently. Wait for the refrigerator to reach the set temperature.• Le réfrigérateur a récemment été déconnecté pendant un certain temps.
The temperature of the extreme surface of the refrigerator is hot.	<ul style="list-style-type: none">• The leveling feet need to be adjusted.• - The fridge is placed on an uneven or weak surface.
Moisture builds up inside the Refrigerator	<ul style="list-style-type: none">• The outside walls of the refrigerator may be up to 30° F warmer than the ambient temperature.• - This is normal as the compressor works to transfer heat from inside the refrigerator cabinet.• - The door is left open or frequently opened.• Défective door seal• It's normal for a thin layer of frost to form. forms on the rear of the refrigerator (if it becomes too thick, defrosting is required)
Bubbling or giggling noises (like boiling water)	<ul style="list-style-type: none">• This is the normal sound of refrigerant (used for cooling) circulating throughout the system.
Bursting or cracking noises when compressor starts up	<ul style="list-style-type: none">• This is normal, as metal parts undergo expansion and contraction, like hot-water pipes. The sound will stabilize or disappear as the refrigerator operates.
The door will not close properly	<ul style="list-style-type: none">• Refrigerator not on level surface.• Gasket is dirty. Storage basket out of position

SOLFREEZE WARRANTY POLICIES

(KEEP FOR YOUR RECORDS)

Solstice Refrigerator 12 and/or 24 Volts DC

2 YEAR LIMITED WARRANTY

COMPRESSOR & CONTROLLER GUARANTEED 2 YEARS

SolFreeze warrants that Solstice refrigerators 12/24 Volts DC are free from technical defects for a period of 2 years from the date of purchase. Special feature; the compressor and the electric energy controller are guaranteed by the manufacturer/supplier separately from these specific components. The warranty offered on refrigerators and their components is reduced to 90 days from the date of purchase if the appliance is used in commercial applications.

Limited Warranty Inclusions / Coverage

16- Repair or replacement of defective technical parts

2- Labor required to remedy any diagnosed failure, only when the repair is carried out by SolFreeze in Chateaugay

3- Shipping costs (ground transportation only for the 1st year) related to the sending and return of individual parts (with authorization from SolFreeze)

Limited Warranty Limitations / Restrictions

4- The warranty does not apply to products;

- Having been transported in a horizontal position, other than as stated on the packaging
- Having been connected to DC less than 24 hours after horizontal transport
- Having been subjected to negligence, abusive or unreasonable use
- Having undergone improper installation
- Having undergone repairs or alterations not authorized by TSI
- Having been damaged by accident, fire or during transportation

17- Failure to follow the instructions described in the user guide, illustrating the methods of use, maintenance and transportation, voids the application of the warranty

18- The owner of the appliance must transport any defective appliance to SolFreeze or authorized distributor, at his own expense and by the means of his own choosing, to have the work covered under warranty carried out. Except for the inclusions disclosed above (paragraph #3), the consumer is required to pay the costs related to the transportation of said appliance, as well as the costs of parts and labor provided by anyone other than SolFreeze (unless expressly authorized by SolFreeze)

19- Any part used to repair said appliance must meet the requirements and specifications of SolFreeze (unless expressly authorized)

8- The duration of the warranty is limited to 2 years, from the date of purchase, including the compressor and the electric energy controller, which are covered by their separate warranty extending over 2 years (parts & labor)

Exclusions from the limited warranty

What the limited warranty does not cover;

9- Any transportation costs of the appliance, other than those defined in paragraph # 3

10- Any travel/mileage/transportation costs and expenses incurred to obtain warranty service

11- Any costs incurred to obtain mobile repair service

12- Any defect in glass or plastic components, lighting elements (bulbs or LEDs) and fuses

13- Any aesthetic defect (scratches, dents, cracks, etc.)

14- Any maintenance work, as recommended in the user guide

20- Any indirect loss resulting from the consequences of a refrigerator failure (e.g., provisions, food, liquids, medications, external DC power supply system and network)

Legal rights

This warranty gives the consumer certain legal rights. You may also have other rights, which may vary from province to province.